

# Vite con testa a martello HS 38

## FAMIGLIA PRODOTTI



HS 38

### Applicazioni:

- Connessione fra profilati e collari o altri accessori.

### Proprietà:

Dado rettangolare	Acciaio (materiale nr. 1.0037) secondo DIN EN 10025
Barra filettata	Acciaio 4.8 secondo DIN 976
Dado esagonale	Acciaio ISO 898-2 Tab. 4 resistenza min. 4
Rosetta	Acciaio (materiale nr. 1.0037) secondo DIN EN 10025
Zincatura	Zincatura elettrolitica, min. 5 µm

## DESCRIZIONE PRODOTTO

- La vite con testa a martello HS 38 è adatta all'utilizzo sia su profilati di piccola dimensione (rotaia da 15mm) che pesanti (rotaia da 17mm)

### Vantaggi

- Le viti HS 38 sono composte da elementi preassemblati che permettono una pratica e veloce regolazione in sede di montaggio

## MONTAGGIO

### Suggerimenti d'installazione

- Inserire la vite con testa a martello nella testa della rotaia del profilato o della mensola
- Dopo aver eseguito le regolazioni stringere il dado

## DATI TECNICI

Descrizione	Art. Nr.	Pezzi per confezione	Filettatura	Lunghezza		Lunghezza del dado	Larghezza del dado	Spessore piastra
				D	L1			
HS 38 M 8 x 30	<b>79610</b>	50	M 8	30	24	33	23	6
HS 38 M 8 x 40	<b>79611</b>	50	M 8	40	34	33	23	6
HS 38 M 8 x 60	<b>79612</b>	50	M 8	60	54	33	23	6
HS 38 M 10 x 25	<b>63956</b>	50	M 10	25	19	33	23	6
HS 38 M 10 x 30	<b>79615</b>	50	M 10	30	24	33	23	6
HS 38 M 10 x 40	<b>79616</b>	50	M 10	40	34	33	23	6
HS 38 M 10 x 60	<b>79617</b>	50	M 10	60	54	33	23	6

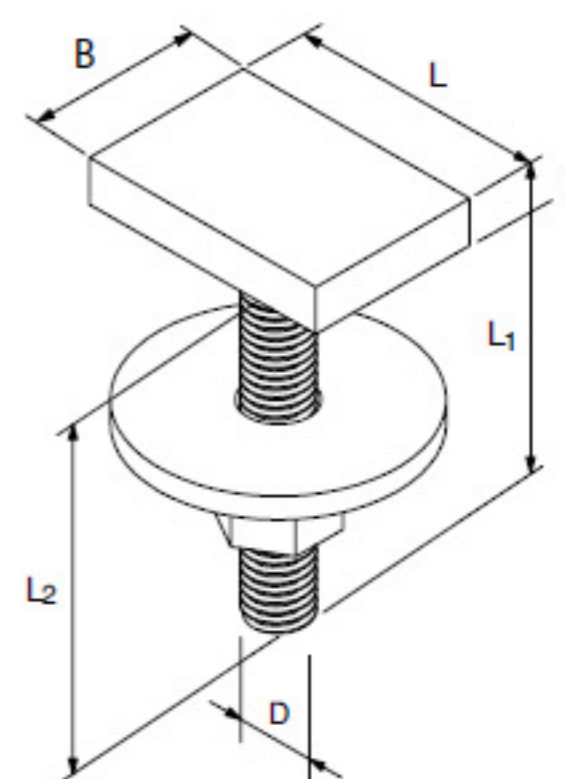

Vite con testa a martello HS 38